

第 67 回天然有機化合物討論会 スポンサー募集のご案内

第 67 回天然有機化合物討論会では、ご協賛いただけるスポンサーを募集しております。企業出展、抄録集・要旨集
広告、バナー広告などについてご提案申し上げます。

まず、天然有機化合物討論会は、天然有機化合物に関するあらゆるサイエンス、すなわち、天然有機化合物の単
離・構造決定、化学合成、生合成、代謝、ケミカルバイオロジーに及ぶ幅広い研究について討論する国内最大級の学
会です。

第 67 回目となる今年は、9 月 9 日(火)から 11 日(木)の 3 日間、東北大学 百周年記念会館 川内萩ホール(口頭
発表)、川内北キャンパス「川内 講義棟 A 棟 (A02)」(ポスター発表・企業展示)にて開催いたします。過去 60 年以上
の歴史の中で、重要な研究発表と討論が活発に行われてきました。前回同様、現地での対面形式のみでの開催を予
定しています。

また、討論会会場では、ポスター発表と企業出展を同じ会場で行う等、参加者の多くが企業出展ブースに立ち寄り、
スポンサーの皆さまの商品や技術に触れ、意見交換できるように工夫する所存です。

是非とも、本討論会の開催趣旨にご賛同のうえ、ご協力を賜りますよう、よろしくお願い申し上げます。

■開催要領

- 【名 称】 第 67 回天然有機化合物討論会
実行委員会 委員長 山下 まり(東北大学大学院 農学研究科)
- 【会 期】 2025 年 9 月 9 日(火)～10 日(水) 9:00～19:00(予定)の2日間
※討論会は、11 日(木)までの3日間です。
- 【会 場】 東北大学 川内北キャンパス「川内 講義棟 A 棟 (A02)」
(仙台市青葉区川内 41)
- 【共催・後援】 日本化学会、日本薬学会、日本農芸化学会、東北大学大学院農学研究科

※第 67 回天然有機化合物討論会は、《口頭発表》《オーラルとポスター発表》、
《懇親会》、《企業展示会》で構成され、現地での対面の形式で開催されます。

詳細は <https://cdsympo.com/cnp2025/> にてご覧になれます。

【事務局連絡先】「第 67 回天然有機化合物討論会」事務局／株式会社化学工業日報社 企画部
営業時間 10:00～17:00(土・日・祝は休み)

TEL:03-3663-7936 E-mail:sympo@chemicaldaily.co.jp

■参加予定者

参加者 600人(大学90%/企業10%)

(前回2024年(京都)598名 /2023年(東京)655名 /2022年(静岡)583名)

○参加する大学は、理工学から薬学、農学の分野まで幅広く、また、企業としては、製薬・化学・食品・農薬に至ります。

○会期中のポスター発表は、2日間の開催予定です。企業展示は、そのポスター会場内に設営されます。

○天然有機化合物討論会の登録者は、約1,700人です。国内外の天然物化学に関する研究(天然有機化合物の単離、構造決定、生合成、化学合成、新規有機反応、活性発現機構、ケミカルバイオロジーなど)に取り組む大学・研究機関および企業の化学研究者とエンジニアで構成されています。

■スポンサーの対象

汎用科学機器・装置／汎用器具・消耗品／分析機器・装置／物理量・物理測定装置／試験機器・装置／
実験室設備／試薬類／情報処理技術／書籍／環境関連機器・装置／インターネット関連／
安全性試験受託・分析リサーチ／大学や研究施設などの共同利用・紹介／バイオテクノロジー関連／
国立研究開発法人／大学 TLO・知財本部／特許事務所／特許・知財サービス／法律事務所／
ベンチャーキャピタル／ など

■前回のスポンサー 一覧(2024年 第66回天然有機化合物討論会)

アドビオン・インターチム・サイエンティフィック株式会社
株式会社シゲミ
株式会社島津製作所
東京化成工業株式会社
ナカライテスク株式会社
国立研究開発法人 日本医療研究開発機構

公益社団法人 日本化学会
バイオタージ・ジャパン株式会社
富士シリシア化学株式会社
メルク株式会社
山八物産株式会社

■ スポンサー区分と特典内容

募集するスポンサーは4種類です。特典内容は区分によって変わります。

区分 ／特典	企業 展示	抄録集・ 要旨集 広告掲載	ホームページ バナー広告 (※2)	事務局 メール 配信広告	聴講 招待	スポンサー 料金 (税込)
プラチナ (限定1社)	1ブース	広告(※1)	1枠	テキスト広告 (※3)	1名	220,000
ゴールド	1ブース	広告(※1)	1枠	—	1名	187,000
シルバー	1ブース	—	—	—	1名	143,000
ブロンズ	—	広告(※1)	—	—	—	66,000

(※1)・・・抄録集と要旨集の両方に広告を掲載できます。掲載場所は両冊子ともに「後付広告」となります。また、掲載場所は、申し込み順です。

(※2)・・・バナー広告は、掲載エリアの上部から申込順に掲載されます。但し、プラチナ枠は一番上からの掲載となります。

(※3)・・・事前登録者、発表登録者宛に事務局から送信するメール内へテキスト広告が掲載できます。

■ 申込方法と締切日

お申し込みは下記 web アドレスでお申し込みください。

<https://www.cdsympo.com/application/>

■締切日 2025年7月2日(水)・・・*1

*1・・・規定枠数に達した場合、締切日前でも締め切らせていただきます。

*2・・・締切日(7月2日)以降、運営事務局よりご請求書(PDFファイル形式)を発行いたします。ご請求書が到着後、30日以内にお振り込みいただきますよう、よろしくお願いいたします。なお振込先は、ご請求書に掲載されている指定口座となります。

*3・・・締切日(7月2日)以降において、申し込みを取り消された場合も、スポンサー料は返却いたしません。

【特典1】企業展示について

(材料保管でブース仕様が変わる可能性があります)

■ブースの仕様(予定)

間口 1.8m/奥行 0.9m/高さ 2.1m

・基本設備として、後壁/展示台1台/椅子1脚を事務局が設置します。社名版の用意はありません。

※電気コンセントならびに照明(スポットライト等)は、「備品オプション(有料)」となります。

※バックパネルは、画鋏等のピンのみ使用可。釘・ビス・テープ類は使用できません。

■重量

床上的場合 100kg/m²、展示台の場合 50kg/m²を最大限とします(重量ある場合は事務局にご相談ください)。

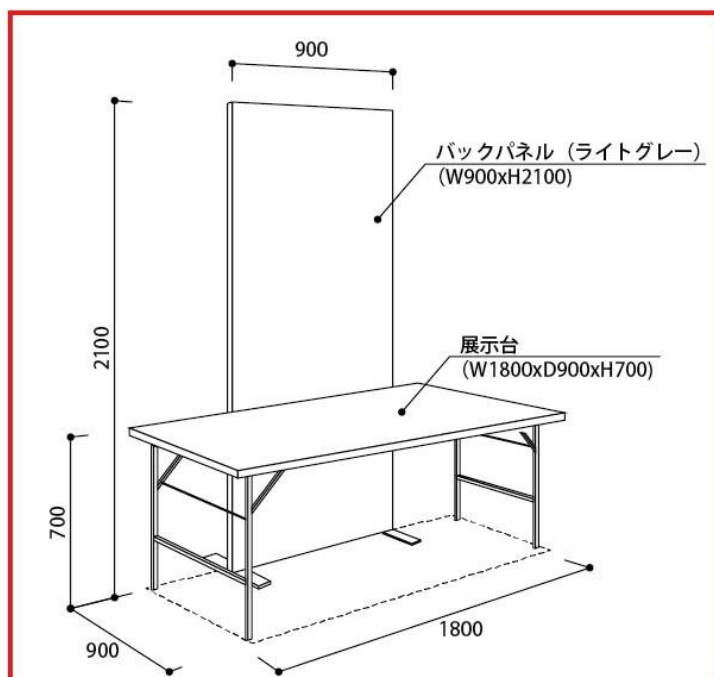

■ブース設営場所について

ポスター発表と企業展示会の会場は大学施設にもなるため、事務局が出展物の内容、形状、申込順位、会場の構成などを総合的に勘案して割り当てを決定いたします。

■搬入・搬出

搬入・装飾 2025年9月8日(月) 13:30~17:00 まで(※)

搬出・撤去 2025年9月10日(水) 18:00~20:30 まで(※)

(※)・・・時間帯は変更される場合がございます。

■電気(備品オプション・税込)・・・**使用料金は未定です**。下記料金は昨年の金額となりますので、目安としてお考え下さい。備品料金の確定は、8月上旬の予定です。電力供給と電気料金(AC 単相 100V 60Hz)。

電気料金(コンセント料金込、税込) = 14,850 円 ~ 20,350 円

(内訳)「1~500 ワット / 11,000 円」 or 「501~1,000 ワット / 16,500 円」 + 「コンセント料金(2 個口) / 3,850 円」

※電気料金に幹線工事費などは含まれています。200V 以上やブレーカー供給をご希望の方は別途ご相談ください。

※電気基本電気設備は事務局が行いますが、追加工事、追加使用料金は別途請求いたします。

※料金につきましては、電気工事費、使用料金に関する使用規程等は別途お知らせいたします。

※ブースには照明がございません。照明やスポットライト等をご希望の場合は、8月上旬に、出展社の皆さまへ送付する「出展マニュアル」を参照いただき、オプション利用をお申し込みくださいますよう、お願いいたします。

【留意点】

◆出展ブースの準備や仕様につきましては、8月中旬に出展ブース要綱をご案内させていただきます。

◆会場管理、会場および出展物の保全については最善の管理にあたりますが、天災その他の不可抗力による事故、盗難、紛失ならびに出展ブース内における人的災害の発生については責任を負いかねますのでご了承ください。

【特典2】抄録集・要旨集 広告掲載

■広告原稿締切日:2025年7月2日(水)データ入稿

■広告原稿の仕様と留意点

○広告寸法:1頁:左右18cm 天地26cm 以内

※PDFファイルでのご入稿は「高解像度」、「フォントの埋め込み」を必ず設定してください。

※抄録集と要旨集への広告掲載は同じ広告原稿となります。

※広告原稿の制作費などの諸経費は実費を頂戴いたします。

※要旨集の広告原稿は、モノクロ原稿です。カラー原稿の場合はモノクロに変換して掲載させていただきます。

※PDFファイルのリンク貼り付けは、機能できない場合がございます。

■刊行要領

「抄録集(PDFファイル)」

○カラーorモノクロ/A4判サイズのPDFファイル/発行部数600部(予定)

／発行日8月下旬

討論会全参加者へメールにて配布します。

「講演要旨集」

○モノクロのみ/A4判サイズの印刷冊子/発行部数600部(予定)

／発行日8月下旬

購入希望者へ販売いたします。

【特典3】ホームページバナー広告

■掲載場所は、ホームページ上のメニューバーの下(赤い囲み部分)になり、申込の先着順で順次掲載していきます。

■バナー原稿の仕様と留意点

○広告寸法:幅200x高120ピクセル、GIFもしくはJPEGにて、リンク先URLとともにご入稿ください。

○バナー原稿締切日:事務局へ送付後、1週間以内に掲載します。

【特典4】メールニュース配信

■事前登録者、発表登録者宛に事務局から送信する全てのメール内へテキスト広告が掲載できます。

■テキスト原稿の仕様と留意点

○テキスト文字数は60文字以内です。リンク先URLとともにご入稿ください。

○原稿締切日:事務局へ送付後、1週間以内に掲載します

【特典5】聴講招待

■一般の参加申込と同じ内容にて、1ブースあたり1名様を本討論会へ無料ご招待させていただきます。

